

Panasonic®

Інструкція з експлуатації

ЗМІННИЙ ОБ'ЄКТИВ ДЛЯ ЦИФРОВОЇ КАМЕРИ

Модель № **H-X1025**

LUMIX

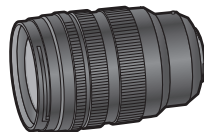

WTM
MICRO
FOURTHIRDS

**LEICA
DG LENS**

-
- Перед використанням цього продукту уважно прочитайте ці інструкції і збережіть посібник для подальшого використання.

DVQX1835ZA
F0619HN0

Інструкція з експлуатації

ЗМІННИЙ ОБ'ЄКТИВ ДЛЯ ЦИФРОВОЇ КАМЕРИ

Дякуємо за придбання продукції Panasonic.
Перед використанням цього продукту уважно прочитайте ці інструкції і збережіть посібник для подальшого використання.

Об'єктив можна використовувати з цифровою фотокамерою, сумісною зі стандартом кріплення об'єктивів Micro Four Thirds™ System.

- Його не можна встановити на камеру, що підтримує тільки кріплення Four Thirds™.
 - Для полегшення зйомки рекомендуємо оновити мікропрограму цифрової фотокамери й об'єктива до найновішої версії.
 - Щоб переглянути найсвіжіші відомості про мікропрограму або завантажити/оновити її, перейдіть на зазначений нижче сайт підтримки.
<https://panasonic.jp/support/global/cs/dsc/>
(лише англійською мовою)
-
- Micro Four Thirds™ і емблеми-позначки Micro Four Thirds є товарними знаками або зареєстрованими товарними знаками корпорації Olympus Corporation в Японії, США, Європейському Союзі та інших країнах.
 - Four Thirds™ і емблеми-позначки Four Thirds є

товарними знаками або зареєстрованими товарними знаками корпорації Olympus Corporation в Японії, США, Європейському Союзі та інших країнах.

- LEICA — це зареєстрований товарний знак Leica Microsystems IR GmbH. SUMMILUX це зареєстрований товарний знак Leica Camera AG. Об'єктиви LEICA DG виготовляються з використанням вимірювальних приладів і систем забезпечення якості, що пройшли сертифікацію Leica Camera AG, впроваджену на основі стандартів якості компанії.
- Інші імена, назви компаній, назви виробів, які вживаються в цьому документі, є торговельними марками або зареєстрованими торговельними марками відповідних компаній.

Зміст

Інформація для вашої безпеки.....	3
Запобіжні заходи	3
Стандартні аксесуари	4
Назви та призначення компонентів.....	5
Встановлення об'єктива	6
Перемикання AF/MF.....	8
Запобіжні заходи щодо використання	8
Усунення несправностей	9
Технічні характеристики.....	10

Інформація для вашої безпеки

Тримайте пристрій якомога далі від електромагнітного обладнання (наприклад, мікрохвильових печей, телевізорів, відеоігор, радіопередавачів, високовольтних ліній електропередач тощо).

- Не використовуйте камеру поблизу мобільних телефонів, оскільки їх шум може погано впливати на знімки і звук.
- Якщо на камеру погано впливає електромагнітне обладнання і вона неправильно працює, вимкніть камеру та вийміть батарейки та/або від'єднайте мережевий адаптер змінного струму. Потім вставте батарейки знову та/або знов підключіть мережевий адаптер змінного струму й увімкніть камеру.

Запобіжні заходи

■ Поводження з об'єктивом

- Використовуючи цей об'єктив, будьте обережні, щоб не впустити та не вдарити його, а також не застосувати до нього надмірну силу. Це може призвести до несправності або пошкодження об'єктива та цифрової фотокамери.
- Якщо бруд (вода, олія, відбитки пальців тощо) потраплять на поверхню об'єктива, це може вплинути на зображення. Злегка протріть поверхню об'єктива сухою м'якою тканиною до та після зйомки.
- Щоб уникнути накопичення пилу й інших частинок на об'єктиві або на його внутрішній поверхні, приєднайте кришку об'єктива та задню кришку об'єктива, коли він не використовується.
- Щоб захистити контакти об'єктива (A), не робіть таких дій (це може призвести до несправностей):
 - не торкайтеся до контактів об'єктива;
 - не забруднюйте контакти об'єктива;
 - не розташовуйте об'єктив кріпильною поверхнею донизу.

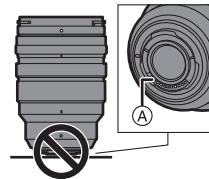

■ Захист від пилу та бризок

- **Захист об'єктива від пилу та бризок не гарантує повну неможливість потрапляння пилу або крапель води. Щоб забезпечити достатній захист від пилу й бризок, вживайте зазначених далі запобіжних заходів. Якщо об'єktiv не працює належним чином, зверніться до дилера або в компанію Panasonic.**

- Прикріплюйте до цифрової фотокамери, яка має захист від пилу та бризок.
- Прикріплюйте та знімайте об'єktiv так, щоб сторонні матеріали, як-от пісок, пил і краплі води, не потрапляли в цифрову камеру, об'єktiv, гумову прокладку для кріплення об'єктива та контакти об'єктива.
- Якщо на об'єktiv потрапили краплі води або іншої рідини, протріть їх м'якою сухою тканиною.
- Щоб покращити захист об'єктива від пилу та бризок, у його кріпленні використовується гумове ущільнення для об'єктива.
 - Гумове ущільнення об'єктива залишає сліди на кріпленні цифрової фотокамери, але це не впливає на її роботу.
 - Докладніше про заміну гумового ущільнення кріплення об'єктива можна дізнатися, зв'язавшись із компанією Panasonic.

■ Конденсація (якщо на об'єktivі утворився конденсат)

- Конденсат утворюється, коли змінюється температура або вологість навколишнього середовища. Майте на увазі, що конденсат може

забруднити об'єktiv, призвести до появи плісняви та несправностей.

- У разі утворення конденсату вимкніть цифрову фотокамеру та залиште її приблизно на 2 години. Волога зникне природним шляхом, коли температура пристрою стане близькою до температури навколишнього середовища.
- Придбані вироби можуть відрізнятися від виробів, описаних у цьому документі, за зовнішнім виглядом і технічними характеристиками. Це пояснюється внесеними пізніше в продукцію покращеннями.

Стандартні аксесуари

Перед використанням виробу перевірте, що всі приладдя поставлені в комплекті.

Номери виробів вірні за станом на травень 2019 р. Вони можуть змінюватися.

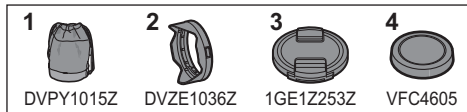

- 1 Сумка для об'єктива
- 2 Бленда об'єктива
- 3 Кришка об'єктива*
- 4 Задня кришка об'єктива*

* Прикріплено до об'єктива в момент продажу.

Назви та призначення компонентів

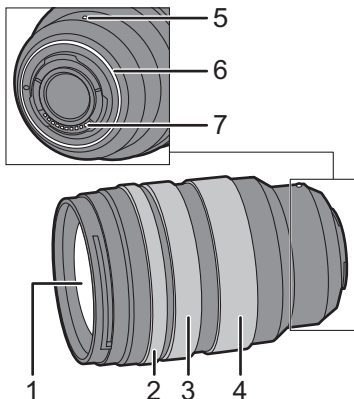

- 1 Поверхня об'єктива
- 2 Кільце регулювання діафрагми (без клацання)
Регулювання значення діафрагми, якщо для цифрової фотокамери встановлено режим пріоритету діафрагми AE або режим ручної настройки експозиції.
 - Якщо встановити кільце регулювання діафрагми в положення [A], можна задати значення діафрагми на цифровій фотокамері.

- 3 Кільце настройки фокусу
Перемикається між автоматичним (AF) і ручним фокусуванням (MF) можна, переміщаючи кільце фокусування вперед або назад (→ 8).
Якщо вибрано значення MF, щоб встановити фокус, поверніть кільце фокусування.
- 4 Кільце трансфокатора
Збільшення до телескопічного або ширококутного режиму.
- 5 Позначка для кріплення об'єктива
- 6 Гумове ущільнення кріплення об'єктива
- 7 Точки контакту

Примітка

- Під час запису з використанням спалаху цифрової фотокамери на краях екрана може виникати ефект віньєтування. Рекомендуємо використовувати ширококутну панель на зовнішньому фотоспалаху.
- Якщо після фокусування застосувати збільшення, фокус може змінитися. Установіть фокус ще раз.
- Якщо під час відеозйомки вам заважають звуки роботи автофокусування, радимо вибрати ручне фокусування.
- Якщо об'єктив кріпиться на цифрову фотокамеру Panasonic, діафрагму можна буде налаштовувати лише за допомогою кільця регулювання діафрагми. (За станом на травень 2019 р.)

Встановлення об'єктива

Докладніше про приєднання об'єктива див. в інструкції з експлуатації до своєї цифрової фотокамери.

- Прикріпіть об'єктив після вимкнення цифрової фотокамери.
- Прикріпіть об'єктив, спочатку знявши його задню кришку.
- Від'єднавши об'єктив від цифрової фотокамери, не забудьте приєднати кришку об'єктива й задню кришку об'єктива, щоб уникнути накопичення пилу й інших частинок на ньому або на його внутрішній поверхні.

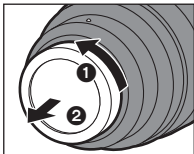

■ Встановлення бленди

Тримайте бленду об'єктива пальцями, розташуйте їх так, як показано на рисунку.



- Тримайте бленду об'єктива так, щоб вона не могла скрутитися чи зігнути.



- 1 Сумістіть позначку **(A)** (●) на бленді об'єктива з позначкою на краю об'єктива.

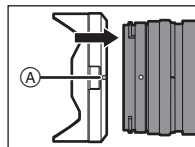

- 2 Обертайте бленду об'єктива в напрямку стрілки, доки позначка **(B)** (●) на бленді не суміститься з позначкою на краю об'єктива.

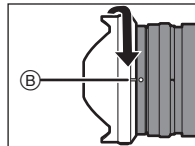

- Приєднайте бленду об'єктива, повернувши її до кляцання.

■ Зняття бленди об'єктива

Натискаючи кнопку для зняття бленди об'єктива **(C)**, поверніть її в напрямку стрілки, а потім зніміть.

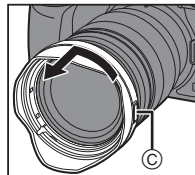

Примітка

- Під час перенесення бленду об'єктива можна приєднати у зворотному напрямку.
- 1 Зніміть бленду об'єктива.
 - 2 Сумістіть позначку **(B)** () на бленді об'єктива з позначкою на краю об'єктива.
 - 3 Установіть бленду об'єктива, повернувши її в напрямку стрілки до клацання.

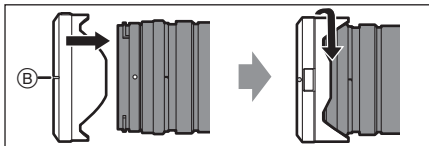

- У разі зйомки з фотоспалахом рекомендовано знімати бленду об'єктива, оскільки вона може блокувати світло від спалаху.
- Щоб об'єктив не впав, у жодному разі не переносьте його, тримаючи лише за бленду об'єктива.

■ Примітки щодо використання фільтра

- Можна встановити кришку об'єктива або бленду об'єктива з уже встановленим фільтром.
- Якщо одночасно прикріплено кілька фільтрів, на знятих зображеннях може виникати ефект віньєтування.
- Не можна приєднувати нічого, крім фільтрів, як-от конвертер або адаптер, до поверхні об'єктива та використовувати їх із ним у поєднанні. Приєднання інших елементів може призвести до пошкодження об'єктива.

Перемикання AF/MF

Перемикайте режими автоматичного (AF) і ручного фокусування (MF), переміщуючи кільце фокусування **A** вперед або назад (механізм увімкнення фокуса).

- Коли для цифрової фотокамери вибрано MF, виконуватиметься операція ручного фокусування, незалежно від положення кільця фокусування.
- Під час використання режиму ручного фокусування перевіряйте індикацію відстані **B**. Використовуйте її як орієнтир для фокусування.

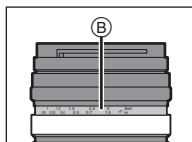
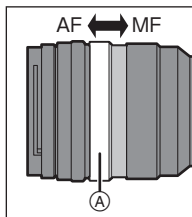

Запобіжні заходи щодо використання

- **Не розпилюйте аерозолі з інсектицидами або леткими хімічними сполуками на об'єktiv.**
 - Якщо такі речовини потраплять на об'єktiv, вони можуть пошкодити зовнішній корпус або відлущення фарби.
- **Не направляйте об'єktiv у бік сонця або інших потужних джерел світла.**
 - У цьому разі до об'єktivу може потрапити надлишкова кількість світла, що може призвести до загоряння та несправності.
- **Уникайте тривалого контакту з об'єktivом при низькій температурі.**
 - У холодних умовах (при температурі нижче 0 °С, як-от на лижних спусках) тривалий прямиий контакт із металевими частинами об'єktivа може спричинити ураження шкіри. Під час тривалого використання об'єktivа надягайте рукавиці тощо.
- **Щоб очистити, обережно витріть м'якою сухою тканиною, яка не створює пилу.**
 - Не застосовуйте розчинники, як-от бензол, розріджувачі, спирт, мийні засоби для кухні тощо, оскільки це може призвести до проблем, зокрема пошкодження корпусу або відшарування покриття.
 - Не застосовуйте серветки з хімічними речовинами.
- Уникайте тривалого контакту з об'єktivом виробів із гуми, ПВХ або інших подібних виробів.

- Не розбирайте й не змінюйте виріб.
- Якщо об'єktiv не використовується впродовж тривалого часу, рекомендовано зберігати його разом з осушувачем (силікагелем).
- Якщо об'єktiv не використовувався впродовж тривалого часу, перед зйомкою перевірте всі його деталі.
- Не зберігайте та не використовуйте пристрій у будь-якому з наведених місць, оскільки це може викликати проблеми в роботі та несправності.
 - Під впливом прямих сонячних променів або на пляжі влітку
 - у місцях із підвищеною температурою та вологістю або різкими їх перепадами
 - у місцях із великою кількістю пилу або піску
 - Там, де є відкритий вогонь
 - Біля обігрівачів, кондиціонерів і зволожувачів повітря
 - там, де вода може потрапити на об'єktiv і зволожити його
 - Там, де є вібрація
 - У транспортному засобі
- Крім того, ознайомтеся з інструкцією з експлуатації цифрової фотокамери.

Усунення несправностей

Під час вмикання або вимикання цифрової фотокамери або струшування об'єктива можна почути бряжчання тощо.

Від об'єктива чути звук під час фотозйомки.

- Цей звук спричинений рухом об'єктива або діафрагми й не є несправністю.

Технічні характеристики

Технічні характеристики можуть змінюватися з метою вдосконалення.

ЗМІННИЙ ОБ'ЄКТИВ ДЛЯ ЦИФРОВОЇ КАМЕРИ "LEICA DG VARIO-SUMMILUX 10-25 мм/F1.7 ASPH."

Кріплення

Micro Four Thirds

Фокусна відстань

f=10 мм до 25 мм (35 мм плівкової камери еквівалент: 20 мм до 50 мм)

Конструкція об'єктива

17 елементи в 12 групах (3 асферичні лінзи, 4 лінзи ED, 1 лінза UHR)

Тип діафрагми

9-пелюсткова діафрагма/кільцева діафрагма

Максимум діафрагми

F1.7

Мінімальне значення діафрагми

F16

Кут огляду

Від 94° (ширококутний режим) до 47° (телережим)

Фокусна відстань

0,28 м до ∞ (від лінії відліку фокусної відстані)

Максимальне збільшення зображення

0,14× (35 мм плівкової камери еквівалент: 0,28×)

Оптичний стабілізатор зображення

Ні

Діаметр фільтра

77 мм

Максимальний діаметр

Ø87,6 мм

Повна довжина

Прибл. 128 мм (від краю об'єктива до основи кріплення)

Маса

Прибл. 690 г

Захист від пилу та бризок

Так

Рекомендована робоча температура

– 10 °C до 40 °C

Припустимий рівень відносної вологості

Від 10%RH до 80%RH



Інформація для покупця

Назва виробу:	ЗМІННИЙ ОБ'ЄКТИВ ДЛЯ ЦИФРОВОЇ КАМЕРИ
Країна виробництва:	Китай
Виробник:	Панасонік Корпорейшн
Адреса виробника:	1006, Оаза Кадома, Кадома-щі, Осака 571-8501, Японія
Дата виробництва: ви можете знайти рік і місяць виробництва у серійному номері, вказаному на табличці. Приклад позначення — Серійний № XX1AXXXXXX (X-будь-яка цифра або літера) Рік: третя цифра у серійному номері (1—2011, 2—2012, ...0—2020) Місяць: четверта літера у серійному номері (A—січень, B—лютий, ...L—грудень) Примітка: Вересень може вказуватися як "S" замість "I".	
Додаткова інформація:	Просимо уважно прочитати інструкції з експлуатації.

Встановлений виробником згідно Закону України "Про захист прав споживачів" термін служби виробу становить 7 років з дати виготовлення за умови, що виріб використовується в суворій відповідності до даної інструкції з експлуатації та застосовуваних технічних стандартів.

Імпортер:

ТОВ "ПАНАСОНІК УКРАЇНА ЛТД"

провулок Охтирський, будинок 7, місто Київ, 03022, Україна

Panasonic Corporation

Web Site: <http://www.panasonic.com>

© Panasonic Corporation 2019